

CARRO PARA TRANSPORTE DE CANTINAS DE LECHE

BRASIL

02.10.87

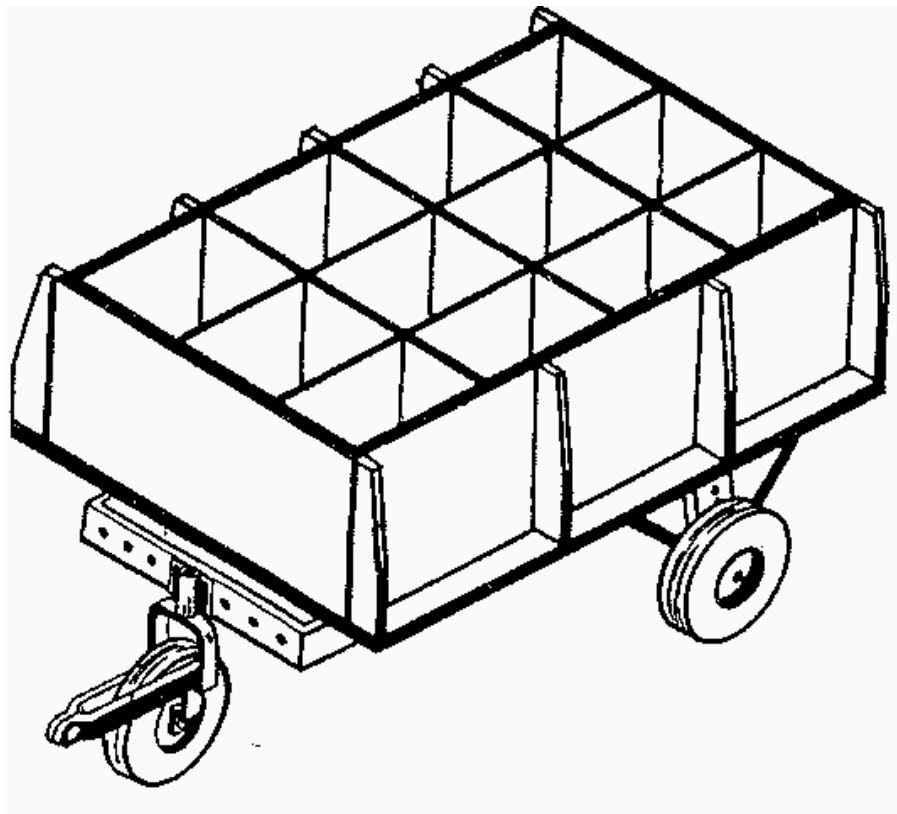

OBJETIVO

Facilitar el transporte de cantinas de leche, manejando la unidad como también el conjunto.

PRINCIPIO

Consiste en un chasis fijado a un sistema de triciclo y una caja de madera que contiene separadores para las cantinas. No tiene suspensión.

CAPACIDAD

Dependiendo de la construcción puede manejar de 6 a 15 cantinas de 30 a 50 litros cada una, se pueden utilizar ruedas de mini-tractor, arado, etc.

VENTAJAS

Transporta, organiza y asegura cada recipiente, en especial en malos caminos.
Fácil manejo de unidad y conjunto.
Adaptable a tracción animal y mecánica.

DESVENTAJAS

Se debe construir cada separador según especificaciones o clase de carga a transportar. Es costoso a no ser que se utilicen sobrantes de otras maquinas.

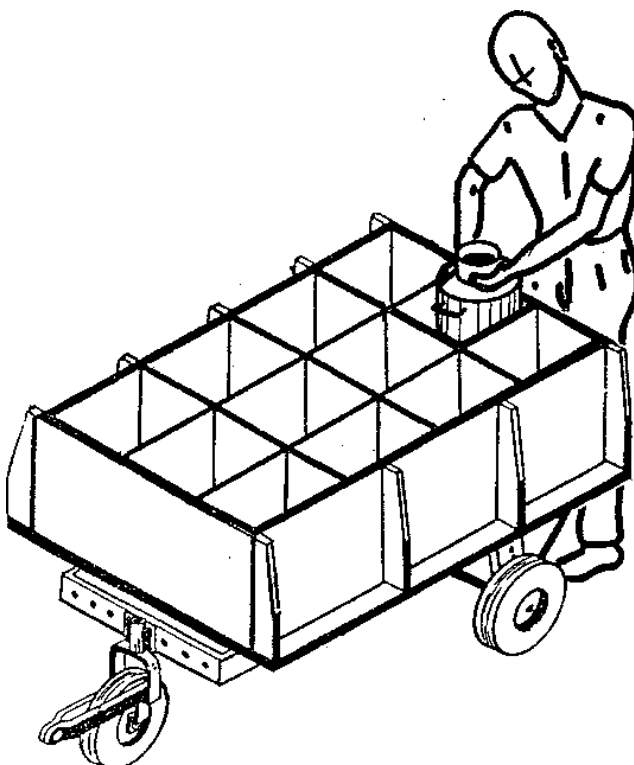

CONTACTOS

BRASIL

EMBRATER - Empresa Brasileira de Assistência Técnica e Extensão Rural
Av.W/3 Norte-Q.515-BI."C"-Lote 03 Brasília, DF - Brasil

EMATER – RS

Julio de Castilhos - RS - Brasil

ANOTACIONES

Desarrollado por los hermanos Bervian de la Localidad de Durasnal, Municipio de Julio de Castilhos - RS.